

## DESCRIZIONE TECNICA



ATEX  
100a Directive  
94/9/EC

Le HTS sono pompe periferiche monostadio a trascinamento magnetico, realizzate in versione monoblocco. I componenti metallici sono ottenuti mediante microfusione.

I magneti in Neodimio-Ferro-Boro garantiscono compattezza ed efficienza del giunto anche con liquidi ad elevata densità.

L'utilizzo di boccole in grafite LF a basso coefficiente d'attrito assicurano un ottimo rapporto qualità/prezzo. La versione in Carburo di Silicio integrale permette invece l'impiego su liquidi particolarmente aggressivi. La trasmissione del moto avviene mediante giunti magnetici, quindi senza collegamento meccanico tra la girante e l'organo motore.

Questo sistema garantisce la massima sicurezza riducendo al minimo i rischi di perdite.

Inoltre l'eliminazione degli organi esterni di trasmissione rende questa serie molto compatta, silenziosa e sicura anche per gli operatori poco esperti.

Le caratteristiche peculiari di queste pompe sono: prevalenze elevate unite a basse portate, la possibilità di pompare liquidi con presenza di gas fino al 20%, la richiesta di bassa prevalenza in aspirazione rispetto ad una pompa centrifuga, la necessità di processare solo liquidi puliti.

Le pompe HTS si rivolgono principalmente ai costruttori di piccoli impianti, alla fascia degli utilizzatori OEM, e comunque dove l'impiego delle pompe centrifughe tradizionali è sconsigliato.

## PRESTAZIONI IDRAULICHE

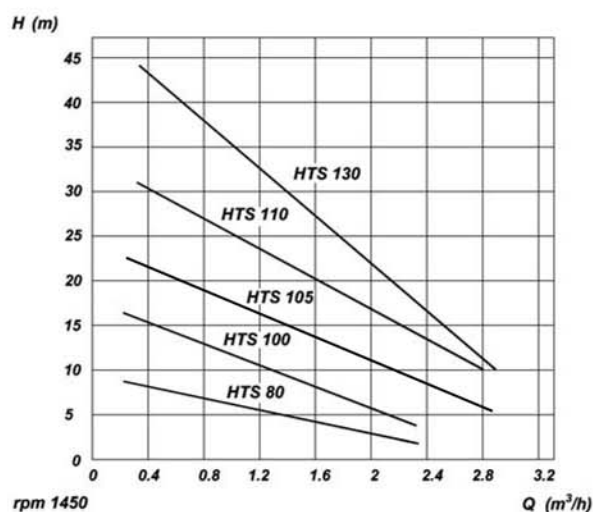
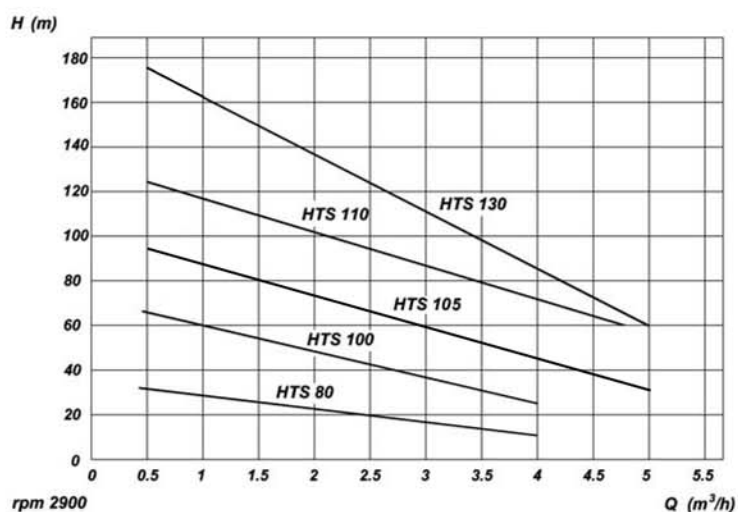

C.D.R. POMPE S.p.A. Via P. Togliatti 26/A 20030- Senago (MI)

Tel. : +39 02 9901941 Fax: +39 02 9980606 Web: [www.cdrpompe.it](http://www.cdrpompe.it) e-mail: [venditeitalia@cdrpompe.it](mailto:venditeitalia@cdrpompe.it)

Questo documento è di proprietà della CDR Pompe S.p.A. Non può essere riprodotto né comunicato a terzi senza approvazione scritta della CDR C.D.R. Pompe S.p.A. si riserva il diritto di modificare senza preavviso le informazioni contenute nel presente documento

Caratteristiche	Descrizione
<i>Tipologia Pompa</i>	<b>Periferica monoblocco con motore in forma B5</b>
<i>Materiali</i>	<b>AISI 316L (standard) -Hastelloy C (opzionale)</b>
<i>Liquidi Pompabili</i>	<b>Liquidi corrosivi e tossici</b>
<i>Limiti di prestazione</i>	<b>Q max = 5 m<sup>3</sup>/h -&gt; H max = 160 mcl</b>
<i>Motorizzazioni</i>	<b>0,75 Kw ( gr. 80 ) -&gt; 7,5 Kw ( gr. 132 )</b>
<i>Limiti di temperatura</i>	<b>-30°C -&gt; +140°C</b>
<i>Pressione max.</i>	<b>24bar</b>
<i>Solidi ammissibili</i>	<b>Non sono ammessi solidi</b>

C.D.R. POMPE S.p.A. Via P. Togliatti 26/A 20030- Senago (MI)

Tel. : +39 02 9901941 Fax: +39 02 9980606 Web: [www.cdrpompe.it](http://www.cdrpompe.it) e-mail: [venditeitalia@cdrpompe.it](mailto:venditeitalia@cdrpompe.it)

Questo documento è di proprietà della CDR Pompe S.p.A. Non può essere riprodotto né comunicato a terzi senza approvazione scritta della CDR  
C.D.R. Pompe S.p.A. si riserva il diritto di modificare senza preavviso le informazioni contenute nel presente documento

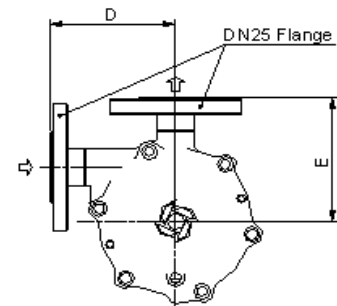
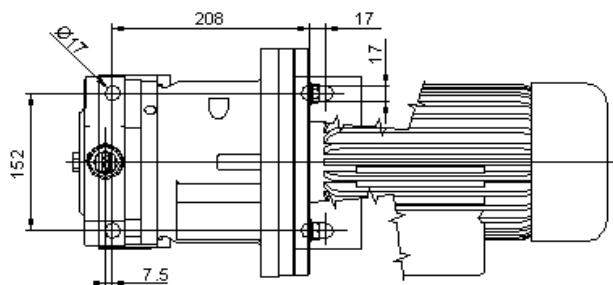
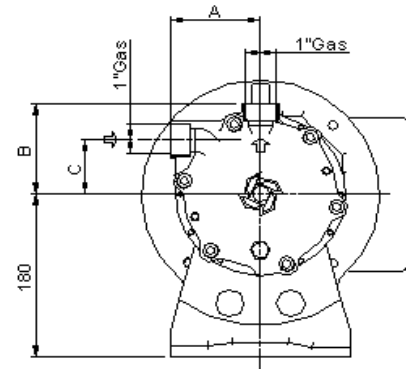
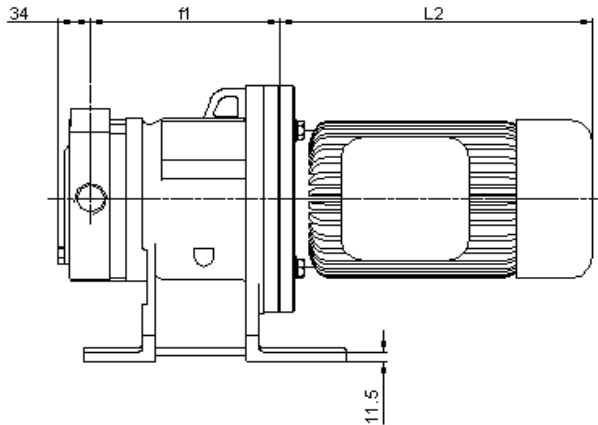

Tipo pompa Pump model	Dimensioni pompa					Grandezza motore - Frame Motor size - Frame		Ingombro motore Overall dimensions			
	A	B	C	D	E	f1	TEFC	L2	ADPE	L2	
HTS 80	90	90	50	125	125	Mot.80 - B5	183	Mot.80	233	Mot.80	290
HTS 100						Mot.90 - B5	183	Mot.90	256	Mot.90	336
HTS 105	95	100	60	130	135	Mot.100 - B5	200	Mot.100	314	Mot.100	386
HTS 110						Mot.112 - B5	200	Mot.112	323	Mot.112	415
HTS 130						Mot.132 - B5	218	Mot.132	400	Mot.132	503

C.D.R. POMPE S.p.A. Via P. Togliatti 26/A 20030- Senago (MI)

Tel. : +39 02 9901941 Fax: +39 02 9980606 Web: [www.cdrpompe.it](http://www.cdrpompe.it) e-mail: [venditeitalia@cdrpompe.it](mailto:venditeitalia@cdrpompe.it)

Questo documento è di proprietà della CDR Pompe S.p.A. Non può essere riprodotto né comunicato a terzi senza approvazione scritta della CDR C.D.R. Pompe S.p.A. si riserva il diritto di modificare senza preavviso le informazioni contenute nel presente documento

I dati esposti sono indicativi e non impegnativi



**C.D.R. Pompe S.p.A.**  
via Palmiro Togliatti 26/A - 20030 Senago (MI) tel. 02 - 9901941 - fax. 02 - 9980606  
venditeitalia@cdrpompe.it - www.cdrpompe.com